



Gebbruksaanwyzing **NL** User instructions **EN** Bedienungsanleitung **DE** Mode d'emploi **FR**
Instrucciones de uso **ES** Istruzioni per l'uso **IT** Betjeningsvejledning **DK**
Bruksanvisning **SE** Bruksanvisning **NO**

SMART ADVENTURE

**COFFEE MACHINE
MK-70**

NEDERLANDS

Structuur beschrijving

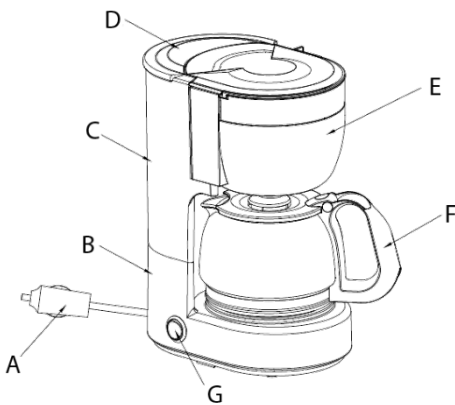

- A = Netsnoer 12 V
- B = Lichaam
- C = Watertank
- D = Deksel waterreservoir
- E = Trechter
- F = Koffiepot
- G = AAN / UIT-schakelaar

Belangrijk

1. Bij het gebruik van elektrische apparaten moeten altijd de basisveiligheidsmaatregelen in acht worden genomen om het risico op brand, elektrische schokken en/of persoonlijk letsel te beperken.
2. Lees alle instructies.
3. Zorg ervoor dat de spanning van het stopcontact overeenkomt met de spanning op het label van het koffiezetapparaat.
4. Dompel het apparaat, het snoer of de stekker niet onder in water of een andere vloeistof.
5. Haal de stekker uit het stopcontact als je het apparaat niet gebruikt en voordat je het schoonmaakt.
6. Het gebruik van accessoires die niet worden aanbevolen door de fabrikant van het apparaat, kan leiden tot brand, elektrische schokken en/of persoonlijk letsel.
7. Laat het snoer niet over de rand van een tafel of aanrecht hangen of in contact komen met hete oppervlakken.
8. Om de stekker uit het stopcontact te halen. Houd de stekker altijd vast. Maar trek nooit aan het snoer.
9. Gebruik het apparaat niet voor andere doeleinden dan waarvoor het bedoeld is en plaats het in een droge omgeving.
10. Laat het koffiezetapparaat niet onbeheerd achter terwijl het werkt, het apparaat kan niet door kinderen worden bediend.
11. Pas op dat je je niet verbrandt aan de stoom.
12. Raak het hete oppervlak niet aan.
13. Gebruik het apparaat nooit als de karaf tekenen van barsten vertoont. Gebruik de karaf alleen met dit apparaat. Wees voorzichtig, want de karaf is erg breekbaar.
14. Gebruik je koffiezetapparaat nooit zonder water erin.
15. Zet het apparaat op een tafel of plat oppervlak.
16. Niet buitenshuis gebruiken.
17. Gebruik alleen koud water!
18. Verlaat de auto niet terwijl het product werkt
19. Zorg ervoor dat de karaf goed op zijn plaats staat wanneer je koffie zet.
20. Schakel het apparaat tussen de bereidingen uit en laat het ongeveer 5 minuten afkoelen. Vul daarna opnieuw met koud water.
21. Dit apparaat kan worden gebruikt door kinderen vanaf 8 jaar en personen met beperkte fysieke, zintuiglijke of mentale capaciteiten of gebrek aan ervaring en kennis, als zij onder toezicht staan of instructie hebben gekregen over het veilige gebruik van het apparaat en de gevaren begrijpen.
22. Houd het apparaat en het snoer buiten bereik van kinderen jonger dan 8 jaar.
23. Reiniging en gebruikersonderhoud mogen niet worden uitgevoerd door kinderen zonder toezicht.
24. Kinderen mogen niet met het apparaat spelen.
25. Als het netsnoer beschadigd is, moet het worden vervangen door de fabrikant, zijn serviceagent of gelijk gekwalificeerde personen om gevaar te voorkomen.
26. Verkeerd gebruik kan letsel veroorzaken.
27. Het oppervlak van het verwarmingselement is onderhevig aan restwarmte na gebruik.
28. Het koffiezetapparaat mag niet in een kast worden geplaatst wanneer het in gebruik is.
29. Zorg ervoor dat de stekker van de sigarettenaansteker goed in het stopcontact in de auto zit. Stof of slechte contacten kunnen leiden tot oververhitting van de stekker. Haal in dat geval onmiddellijk de stekker uit het stopcontact en controleer de verbindingen tussen de stekker en het stopcontact. Het contact van de sigarettenaansteker moet schoon zijn en de stekker moet goed vastzitten.

Bewaar deze instructies.

Functionele beschrijving

Lees deze gebruiksaanwijzing voordat je het koffiezetapparaat gebruikt. Door ze zorgvuldig op te volgen en speciale aandacht te besteden aan de veiligheidsinstructies, zorg je ervoor dat dit koffiezetapparaat jarenlang perfecte koffie zal blijven zetten.

1. Voordat je koffie zet, moet je het koffiezetapparaat één keer gebruiken met alleen water (zonder koffie of filterpapier).
2. Steek de stekker in het stopcontact.
3. Vul de karaf met koud water, doe het deksel van het waterreservoir omhoog, giet water uit de karaf in het waterreservoir en doe het deksel van het waterreservoir weer in de oorspronkelijke positie omlaag.
4. Plaats de karaf in de oorspronkelijke positie.
5. Start het brouwproces door op de Aan/Uit-schakelaar te drukken.

Bediening:

1. Open het deksel van het waterreservoir en vul het waterreservoir met zoveel water als er kopjes koffie gewenst zijn.
2. Zorg ervoor dat het waterniveau niet hoger is dan de maximummarkering in de watertank.
3. Sluit het deksel van het waterreservoir.
4. Draai de trechter open, doe de gemalen koffie naar behoefte in het permanente filter of het goede papieren filter voordat je koffie zet. (Neem 6-7 g medium fijngemalen koffie per kopje).
5. Draai de trechter terug.
6. Zorg ervoor dat de karaf goed op zijn plaats staat.
7. Schakel het apparaat in en het controlelampje gaat branden om aan te geven dat het apparaat is ingeschakeld.
8. Zet het koffiezetapparaat na het koffiezetten uit.
9. Automatisch warmhouden: Nadat het koffiezetten is voltooid, start de warmhoudfunctie automatisch als het apparaat nog steeds op 'ON' staat.

Reiniging en onderhoud

1. Koppel het apparaat los.
2. Dompel het apparaat nooit onder in water.
3. Reinig het apparaat alleen met een vochtige doek.
4. De karaf kan worden schoongemaakt met warm water, wat afwasmiddel en een zachte borstel.
5. Het onderhoud moet worden uitgevoerd door een erkend servicepunt.

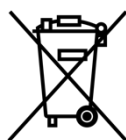

Correcte verwijdering van dit product

Dit symbool betekent dat dit product niet met het normale huishoudelijke afval mag worden weggegooid (2012/19/EU). Om mogelijke schade aan het milieu of de volksgezondheid door ongecontroleerde afvalverwijdering te voorkomen, moet u op verantwoorde wijze recycleren om duurzaam hergebruik van materiaalbronnen te bevorderen. Lees voor het retourneren van uw gebruikte apparaat de garantievoorwaarden van de winkel waar u het product hebt gekocht. Zij kunnen het product terugnemen voor milieuveilige recycling.

Conformiteitsverklaring

Hierbij verklaart OCS Recreatie Groothandel B.V. dat het apparaat voldoet aan de basiseisen en andere relevante regelgeving zoals vermeld in de Europese Richtlijn Elektromagnetische Compatibiliteit (2014/30/EU) en Laagspanningsrichtlijn (2014/35/EU). Een volledige conformiteitsverklaring kan worden aangevraagd op het adres dat aan de ommezijde is vermeld.

DE GARANTIE DEKT NIET

- Als de bovenstaande punten niet in acht zijn genomen.
- Als het apparaat niet goed is onderhouden, als er geweld tegen het apparaat is gebruikt of als het op een andere manier is beschadigd.
- Fouten of storingen door defecten in het distributiesysteem.
- Als het apparaat is gerepareerd, gewijzigd of veranderd op een manier of door een persoon die niet naar behoren is geautoriseerd.

ENGLISH

Structure description

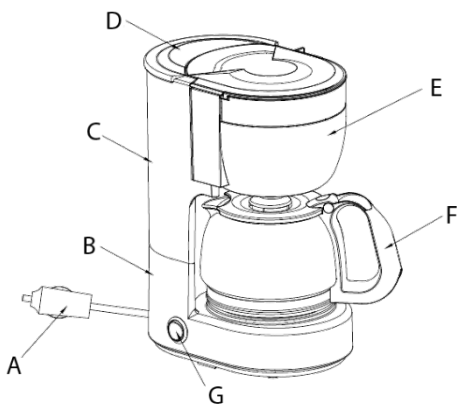

- A = Power cord 12 V
- B = Body
- C = Water tank
- D = Water tank cover
- E = Funnel
- F = Coffee pot
- G = ON / OFF Switch

Important

1. When using electrical appliances, basic safety precautions should always be followed to reduce the risk of fire, electrical shock and/or personal injury.
2. Read all instructions.
3. Make sure that your outlet voltage corresponds to the voltage stated on the rating label of the coffee maker.
4. Do not immerse appliance, cord or plug in water or other liquid.
5. Unplug from outlet when not in use and before cleaning.
6. The use of accessory which is not recommended by the appliance manufacturer, may result in fire, electric shock and/or personal injury.
7. Do not let cord hang over edge of table or counter, or touch hot surface.
8. To disconnect, remove plug from wall outlet. Always hold the plug. But never pull the cord.
9. Do not use appliance for other than intended use and place it in a dry environment.
10. Do not leave the coffee maker unattended while it is operating, the appliance can not be operated by children.
11. Be careful not to get burned by the steam.
12. Do not touch hot surface.
13. Never use the appliance if the carafe shows any signs of cracks. Only use the carafe with this appliance. Use carefully as the carafe is very fragile.
14. Never use your coffee maker without water in it.
15. Stand the appliance on a table or flat surface.
16. Do not use outdoors.
17. Use only cold water!
18. Do not leave the car while the product is working
19. Ensure the carafe is placed properly in its position when brewing coffee.
20. Between brewing processes switch off the appliance and let it cool down for about 5 minutes. Then refill with cold water.
21. This appliance can be used by children aged from 8 years and above and persons with reduced physical, sensory or mental capabilities or lack of experience and knowledge if they have been given supervision or instruction concerning use of the appliance in a safe way and understand the hazards involved.
22. Keep the appliance and its cord out of reach of children less than 8 years.
23. Cleaning and user maintenance shall not be made by children without supervision.
24. Children shall not play with the appliance.
25. If the supply cord is damaged, it must be replaced by the manufacturer, its service agent or similarly qualified persons in order to avoid a hazard.
26. Misuse may cause injury.
27. Heating element surface is subjected to residual heat after use.
28. The coffee-maker shall not be placed in a cabinet when in use.

29. Make sure that the cigarette lighter plug is properly fitted into the socket in the car. Dust or bad contacts may lead to overheating of the plug. In such a case, unplug immediately and check that the connections between the plug and the socket. The cigarette lighter socket must be clean and hold the plug tight.

Save these instructions.

Functional description

Please study these operating instructions before using the coffee maker. By following them carefully, and by paying special attention to the safety instructions you will ensure that this coffee maker will go on making perfect coffee for years to come.

1. Before making coffee you should use the coffee maker once with water only (without coffee or filter paper).
2. Insert the plug into the socket.
3. Fill the carafe with cold water, put up the water tank cover, pour water from the carafe into the water tank, and put down the water tank cover in original position.
4. Place the carafe in original position.
5. Start the brewing process by pressing the On/Off switch.

Operation:

1. Open the water tank cover and fill the water tank with as much water as cups of coffee are desired.
2. Ensure the water level must not exceed the max level mark inside the water tank.
3. Close the water tank cover.
4. Rotate open the funnel, put ground coffee as you need into the permanent filter or proper paper filter before making coffee. (Take 6-7 g medium fine ground coffee per cup).
5. Turn back the funnel.
6. Ensure that the carafe is placed properly in its position.
7. Switch on the appliance and the pilot lamp illuminates, to indicate the unit is on.
8. After the brewing process, turn the coffee maker off.
9. Auto Keep Warm: After the brewing completed, the keep warm function will start automatically if the appliance still in 'ON' position.

Cleaning and care

1. Disconnect the appliance.
2. Never immerse the appliance in water.
3. Clean the appliance with a damp cloth only.
4. The carafe can be cleaned with warm water, some washing-up liquid and a soft brush.
5. Servicing should be performed by an authorized service facility.



Correct disposal of this product

This symbol means that this product must not be disposed of with normal household waste (2012/19/EU). To prevent possible damage to the environment or human health from uncontrolled waste disposal, recycle responsibly to promote sustainable reuse of material resources. To return your used device, read the warranty terms of where the product was purchased. They can take back the product for environmentally safe recycling.

Declaration of Conformity

Herewith, OCS Recreatie Groothandel B.V., declares that the device, complies with the basic requirements and other relevant regulations listed in the European Electromagnetic Compatibility Directive (2014/30/EU) and Low Voltage Directive (2014/35/EU). A full declaration of conformity can be requested from the address listed overleaf.

THE WARRANTY DOES NOT COVER

- If the above points have not been observed.
- If the appliance has not been properly maintained, if force has been used against it or if it has been damaged in any other way.
- Errors or faults owing to defects in the distribution system.
- If the appliance has been repaired or modified or changed in any way or by any person not properly authorized.

DEUTSCH

Beschreibung der Struktur

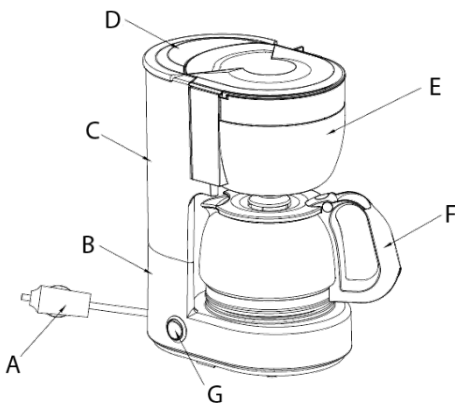

- A = Netzkabel 12 V
- B = Körper
- C = Wassertank
- D = Wassertankdeckel
- E = Trichter
- F = Kaffeekanne
- G = ON / OFF Schalter

Wichtig

1. Bei der Verwendung von Elektrogeräten sollten immer grundlegende Sicherheitsvorkehrungen getroffen werden, um die Gefahr von Bränden, Stromschlägen und/oder Verletzungen zu verringern.
2. Lesen Sie alle Anweisungen.
3. Stellen Sie sicher, dass die Spannung Ihrer Steckdose mit der auf dem Typenschild der Kaffeemaschine angegebenen Spannung übereinstimmt.
4. Tauchen Sie das Gerät, das Kabel oder den Stecker nicht in Wasser oder andere Flüssigkeiten.
5. Ziehen Sie den Stecker aus der Steckdose, wenn Sie das Gerät nicht benutzen und bevor Sie es reinigen.
6. Die Verwendung von Zubehör, das nicht vom Hersteller des Geräts empfohlen wird, kann zu Bränden, Stromschlägen und/oder Verletzungen führen.
7. Lassen Sie das Kabel nicht über die Kante eines Tisches oder einer Theke hängen und berühren Sie keine heißen Oberflächen.
8. Ziehen Sie zum Trennen den Stecker aus der Steckdose. Halten Sie immer den Stecker fest. Aber niemals am Kabel ziehen.
9. Verwenden Sie das Gerät nicht für andere als die vorgesehenen Zwecke und stellen Sie es an einem trockenen Ort auf.
10. Lassen Sie die Kaffeemaschine nicht unbeaufsichtigt, während sie in Betrieb ist, das Gerät kann nicht von Kindern bedient werden.
11. Achten Sie darauf, dass Sie sich nicht am Dampf verbrennen.
12. Berühren Sie keine heiße Oberfläche.
13. Verwenden Sie das Gerät nicht, wenn die Karaffe Risse aufweist. Verwenden Sie die Karaffe nur mit diesem Gerät. Verwenden Sie sie vorsichtig, da die Karaffe sehr zerbrechlich ist.
14. Benutzen Sie Ihre Kaffeemaschine nie ohne Wasser darin.
15. Stellen Sie das Gerät auf einen Tisch oder eine ebene Fläche.
16. Nicht im Freien verwenden.
17. Nur kaltes Wasser verwenden!
18. Verlassen Sie das Fahrzeug nicht, während das Produkt in Betrieb ist.
19. Achten Sie darauf, dass die Karaffe beim Aufbrühen des Kaffees richtig aufgesetzt wird.
20. Schalten Sie das Gerät zwischen den Brühvorgängen aus und lassen Sie es etwa 5 Minuten abkühlen. Füllen Sie dann kaltes Wasser nach.
21. Dieses Gerät kann von Kindern ab 8 Jahren und darüber sowie von Personen mit verringerten physischen, sensorischen oder geistigen Fähigkeiten oder Mangel an Erfahrung und Wissen benutzt werden, wenn sie beaufsichtigt oder bezüglich des sicheren Gebrauchs des Geräts unterwiesen wurden und die daraus resultierenden Gefahren verstehen.
22. Bewahren Sie das Gerät und sein Kabel außerhalb der Reichweite von Kindern unter 8 Jahren auf.
23. Die Reinigung und Wartung durch den Benutzer darf nicht von Kindern ohne Aufsicht durchgeführt werden.
24. Kinder dürfen nicht mit dem Gerät spielen.
25. Wenn das Netzkabel beschädigt ist, muss es durch den Hersteller, seinen Kundendienst oder ähnlich qualifizierte Personen ersetzt werden, um eine Gefährdung zu vermeiden.
26. Fehlgebrauch kann zu Verletzungen führen.
27. Die Oberfläche des Heizelements ist nach dem Gebrauch einer Restwärme ausgesetzt.
28. Die Kaffeemaschine darf nicht in einem Schrank stehen, wenn sie in Betrieb ist.
29. Vergewissern Sie sich, dass der Stecker des Zigarettenanzünders richtig in die Steckdose des Fahrzeugs eingesteckt ist. Staub oder schlechte Kontakte können zu einer Überhitzung des Steckers führen. Ziehen Sie in einem solchen Fall sofort den Stecker ab und überprüfen Sie die Verbindungen zwischen Stecker und Steckdose. Die Zigarettenanzünderbuchse muss sauber sein und den Stecker festhalten.

Speichern Sie diese Anweisungen.

Funktionsbeschreibung

Bitte lesen Sie diese Bedienungsanleitung, bevor Sie die Kaffeemaschine benutzen. Wenn Sie sie sorgfältig befolgen und die Sicherheitshinweise besonders beachten, werden Sie sicherstellen, dass diese Kaffeemaschine jahrelang perfekten Kaffee zubereitet.

1. Vor der Kaffeezubereitung sollten Sie die Kaffeemaschine einmal nur mit Wasser (ohne Kaffee oder Filterpapier) benutzen.
2. Stecken Sie den Stecker in die Steckdose.
3. Füllen Sie die Karaffe mit kaltem Wasser, setzen Sie den Wassertankdeckel auf, gießen Sie Wasser aus der Karaffe in den Wassertank und setzen Sie den Wassertankdeckel in der ursprünglichen Position wieder auf.
4. Stellen Sie die Karaffe in die ursprüngliche Position.
5. Starten Sie den Brühvorgang durch Drücken des Ein/Aus-Schalters.

Betrieb:

1. Öffnen Sie den Wassertankdeckel und füllen Sie so viel Wasser in den Wassertank, wie Sie Tassen Kaffee zubereiten möchten.
2. Vergewissern Sie sich, dass der Wasserstand die Höchstmarke im Wassertank nicht überschreitet.
3. Schließen Sie den Wassertankdeckel.
4. Drehen Sie den Trichter auf, geben Sie den gemahlene Kaffee nach Bedarf in den Dauerfilter oder einen geeigneten Papierfilter, bevor Sie den Kaffee zubereiten. (Nehmen Sie 6-7 g mittelfein gemahlene Kaffee pro Tasse).
5. Drehen Sie den Trichter zurück.
6. Vergewissern Sie sich, dass die Karaffe richtig aufgesetzt ist.
7. Schalten Sie das Gerät ein und die Kontrollleuchte leuchtet auf, um anzuzeigen, dass das Gerät eingeschaltet ist.
8. Schalten Sie die Kaffeemaschine nach dem Brühvorgang aus.
9. Automatisches Warmhalten: Nach Beendigung des Brühvorgangs wird die Warmhaltefunktion automatisch gestartet, wenn das Gerät noch auf "ON" steht.

Reinigung und Pflege

1. Trennen Sie das Gerät vom Netz.
2. Tauchen Sie das Gerät niemals in Wasser ein.
3. Reinigen Sie das Gerät nur mit einem feuchten Tuch.
4. Die Karaffe kann mit warmem Wasser, etwas Geschirrspülmittel und einer weichen Bürste gereinigt werden.
5. Die Wartung sollte von einer autorisierten Serviceeinrichtung durchgeführt werden.



Korrekte Entsorgung dieses Produkts

Dieses Symbol bedeutet, dass dieses Produkt nicht über den normalen Hausmüll entsorgt werden darf (2012/19/EU). Um mögliche Schäden für die Umwelt oder die menschliche Gesundheit durch unkontrollierte Abfallentsorgung zu vermeiden, recyceln Sie verantwortungsbewusst, um die nachhaltige Wiederverwendung von Materialressourcen zu fördern. Wenn Sie Ihr gebrauchtes Gerät zurückgeben möchten, lesen Sie die Garantiebestimmungen des Landes, in dem Sie das Produkt erworben haben. Sie können das Produkt für ein umweltgerechtes Recycling zurücknehmen.

Konformitätserklärung

Hiermit erklärt OCS Recreatie Groothandel B.V., dass das Gerät den grundlegenden Anforderungen und anderen relevanten Vorschriften entspricht, die in der europäischen Richtlinie zur elektromagnetischen Verträglichkeit (2014/30/EU) und der Niederspannungsrichtlinie (2014/35/EU) aufgeführt sind. Eine vollständige Konformitätserklärung kann bei der umseitig aufgeführten Adresse angefordert werden.

DIE GARANTIE DECKT NICHT AB

- Wenn die oben genannten Punkte nicht beachtet wurden.
- Wenn das Gerät nicht ordnungsgemäß gewartet wurde, wenn Gewalt gegen das Gerät angewendet wurde oder wenn es auf andere Weise beschädigt wurde.
- Fehler oder Störungen aufgrund von Mängeln im Verteilungssystem.
- Wenn das Gerät in irgendeiner Weise oder von einer nicht ordnungsgemäß autorisierten Person repariert oder modifiziert oder verändert wurde.

FRANÇAIS

Description de la structure

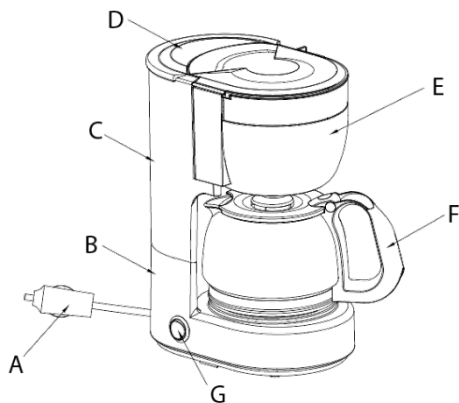

- A = Cordon d'alimentation 12 V
- B = Corps
- C = Réservoir d'eau
- D = Couvercle du réservoir d'eau
- E = Entonnoir
- F = Cafetière
- G = Interrupteur ON / OFF

Important

1. Lors de l'utilisation d'appareils électriques, des précautions de base doivent toujours être prises afin de réduire les risques d'incendie, d'électrocution et/ou de blessures.
2. Lisez toutes les instructions.
3. Assurez-vous que la tension de votre prise de courant correspond à la tension indiquée sur la plaque signalétique de la cafetière.
4. Ne pas immerger l'appareil, le cordon ou la fiche dans l'eau ou tout autre liquide.
5. Débranchez l'appareil lorsqu'il n'est pas utilisé et avant de le nettoyer.
6. L'utilisation d'accessoires non recommandés par le fabricant de l'appareil peut entraîner un incendie, un choc électrique et/ou des blessures.
7. Ne laissez pas le cordon pendre sur le bord d'une table ou d'un comptoir, ou toucher une surface chaude.
8. Pour débrancher l'appareil, retirez la fiche de la prise murale. Tenez toujours la fiche. Mais ne tirez jamais sur le cordon.
9. Ne pas utiliser l'appareil à d'autres fins que celles prévues et le placer dans un environnement sec.
10. Ne laissez pas la cafetière sans surveillance lorsqu'elle fonctionne, l'appareil ne peut pas être utilisé par des enfants.
11. Veillez à ne pas vous brûler avec la vapeur.
12. Ne pas toucher les surfaces chaudes.
13. N'utilisez jamais l'appareil si la carafe présente des fissures. N'utilisez la carafe qu'avec cet appareil. Utilisez-la avec précaution car la carafe est très fragile.
14. N'utilisez jamais votre cafetière sans eau.
15. Posez l'appareil sur une table ou une surface plane.
16. Ne pas utiliser à l'extérieur.
17. N'utilisez que de l'eau froide !
18. Ne pas quitter la voiture pendant que le produit fonctionne
19. Veillez à ce que la carafe soit placée correctement dans sa position lors de la préparation du café.
20. Entre deux brassages, éteignez l'appareil et laissez-le refroidir pendant environ 5 minutes. Remplissez ensuite l'appareil avec de l'eau froide.
21. Cet appareil peut être utilisé par des enfants âgés de 8 ans et plus et par des personnes dont les capacités physiques, sensorielles ou mentales sont réduites ou qui manquent d'expérience et de connaissances, à condition qu'elles aient reçu une surveillance ou des instructions concernant l'utilisation de l'appareil en toute sécurité et qu'elles comprennent les risques encourus.
22. Tenir l'appareil et son cordon hors de portée des enfants de moins de 8 ans.
23. Le nettoyage et l'entretien par l'utilisateur ne doivent pas être effectués par des enfants sans surveillance.
24. Les enfants ne doivent pas jouer avec l'appareil.
25. Si le cordon d'alimentation est endommagé, il doit être remplacé par le fabricant, son agent de service ou des personnes de qualification similaire afin d'éviter tout danger.
26. Une mauvaise utilisation peut entraîner des blessures.
27. La surface de l'élément chauffant est soumise à une chaleur résiduelle après utilisation.
28. La cafetière ne doit pas être placée dans un meuble lorsqu'elle est utilisée.
29. Assurez-vous que la fiche de l'allume-cigare est correctement insérée dans la prise de la voiture. La poussière ou de mauvais contacts peuvent entraîner une surchauffe de la fiche. Dans ce cas, débranchez immédiatement la fiche et vérifiez les connexions entre la fiche et la prise. La prise de l'allume-cigare doit être propre et bien tenir la fiche.

Sauvegardez ces instructions.

Description fonctionnelle

Veillez lire ce mode d'emploi avant d'utiliser la cafetière. En le suivant attentivement et en accordant une attention particulière aux consignes de sécurité, vous vous assurerez que cette cafetière continuera à produire un café parfait pendant de nombreuses années.

1. Avant de faire du café, vous devez utiliser la cafetière une fois avec de l'eau uniquement (sans café ni papier filtre).
2. Insérer la fiche dans la prise.
3. Remplir la carafe d'eau froide, mettre en place le couvercle du réservoir d'eau, verser l'eau de la carafe dans le réservoir d'eau et remettre le couvercle du réservoir d'eau dans sa position initiale.
4. Placer la carafe dans sa position d'origine.
5. Démarrez le processus d'infusion en appuyant sur l'interrupteur marche/arrêt.

Fonctionnement :

1. Ouvrez le couvercle du réservoir d'eau et remplissez le réservoir d'eau avec autant d'eau que de tasses de café souhaitées.
2. Veillez à ce que le niveau d'eau ne dépasse pas le repère de niveau maximum situé à l'intérieur du réservoir d'eau.
3. Fermez le couvercle du réservoir d'eau.
4. Ouvrez l'entonnoir, mettez le café moulu selon vos besoins dans le filtre permanent ou le filtre en papier approprié avant de préparer le café. (Prendre 6-7 g de café moulu moyennement fin par tasse).
5. Retournez l'entonnoir.
6. Veillez à ce que la carafe soit placée correctement dans son emplacement.
7. Allumez l'appareil et la lampe témoin s'allume pour indiquer que l'appareil est en marche.
8. Après le processus d'infusion, éteignez la cafetière.
9. Maintien au chaud automatique : Une fois la préparation terminée, la fonction de maintien au chaud démarre automatiquement si l'appareil est toujours en position "ON".

Nettoyage et entretien

1. Débrancher l'appareil.
2. Ne jamais immerger l'appareil dans l'eau.
3. Nettoyez l'appareil avec un chiffon humide uniquement.
4. La carafe peut être nettoyée avec de l'eau chaude, un peu de liquide vaisselle et une brosse douce.
5. L'entretien doit être effectué par un centre de service agréé.



Élimination correcte de ce produit

Ce symbole signifie que ce produit ne doit pas être jeté avec les déchets ménagers ordinaires (2012/19/EU). Pour éviter que l'élimination incontrôlée des déchets ne nuise à l'environnement ou à la santé humaine, recyclez de manière responsable afin de promouvoir la réutilisation durable des ressources matérielles. Pour retourner votre appareil usagé, lisez les conditions de garantie de l'endroit où le produit a été acheté. Il peut reprendre le produit pour le recycler dans le respect de l'environnement.

Déclaration de conformité

Par la présente, OCS Recreatie Groothandel B.V. déclare que l'appareil est conforme aux exigences de base et aux autres réglementations pertinentes énumérées dans la directive européenne sur la compatibilité électromagnétique (2014/30/EU) et la directive sur la basse tension (2014/35/EU). Une déclaration de conformité complète peut être demandée à l'adresse indiquée au verso.

LA GARANTIE NE COUVRE PAS

- Si les points ci-dessus n'ont pas été respectés.
- Si l'appareil n'a pas été correctement entretenu, s'il a été soumis à une force excessive ou s'il a été endommagé de quelque manière que ce soit.
- Erreurs ou défaillances dues à des défauts du système de distribution.
- Si l'appareil a été réparé ou modifié de quelque manière que ce soit ou par une personne non autorisée.

ITALIANO

Descrizione della struttura

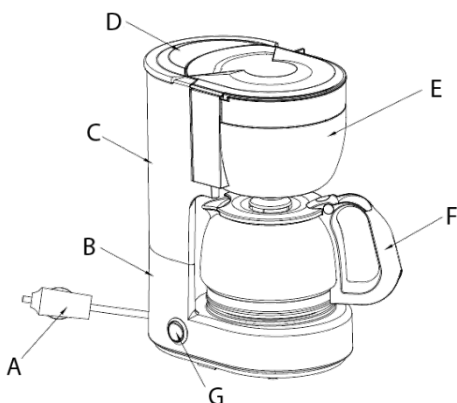

- A = Cavo di alimentazione 12 V
- B = Corpo
- C = Serbatoio dell'acqua
- D = Coperchio del serbatoio dell'acqua
- E = Imbuto
- F = Caffettiera
- G = Interruttore ON / OFF

Importante

1. Quando si utilizzano apparecchi elettrici, è necessario seguire sempre le precauzioni di sicurezza di base per ridurre il rischio di incendi, scosse elettriche e/o lesioni personali.
2. Leggere tutte le istruzioni.
3. Assicurarsi che la tensione della presa di corrente corrisponda a quella indicata sull'etichetta della macchina da caffè.
4. Non immergere l'apparecchio, il cavo o la spina in acqua o altri liquidi.
5. Scollegare la spina dalla presa di corrente quando non la si usa e prima di pulirla.
6. L'uso di accessori non raccomandati dal produttore dell'apparecchio può provocare incendi, scosse elettriche e/o lesioni personali.
7. Non lasciare che il cavo penda dal bordo del tavolo o del bancone o che tocchi superfici calde.
8. Per scollegare il dispositivo, rimuovere la spina dalla presa di corrente. Tenere sempre la spina. Non tirare mai il cavo.
9. Non utilizzare l'apparecchio per usi diversi da quelli previsti e collocarlo in un ambiente asciutto.
10. Non lasciare la caffettiera incustodita mentre è in funzione; l'apparecchio non può essere utilizzato dai bambini.
11. Fare attenzione a non scottarsi con il vapore.
12. Non toccare la superficie calda.
13. Non utilizzare mai l'apparecchio se la caraffa presenta segni di incrinature. Utilizzare la caraffa solo con questo apparecchio. Usare con attenzione perché la caraffa è molto fragile.
14. Non utilizzare mai la macchina da caffè senza acqua.
15. Appoggiare l'apparecchio su un tavolo o su una superficie piana.
16. Non utilizzare all'aperto.
17. Utilizzare solo acqua fredda!
18. Non lasciare l'auto mentre il prodotto è in funzione.
19. Assicurarsi che la caraffa sia posizionata correttamente durante l'erogazione del caffè.
20. Tra un processo di infusione e l'altro, spegnere l'apparecchio e lasciarlo raffreddare per circa 5 minuti. Riempire quindi con acqua fredda.
21. Questo apparecchio può essere utilizzato da bambini a partire dagli 8 anni di età e da persone con ridotte capacità fisiche, sensoriali o mentali o con mancanza di esperienza e conoscenza, a condizione che abbiano ricevuto supervisione o istruzioni sull'uso dell'apparecchio in modo sicuro e che comprendano i pericoli connessi.
22. Tenere l'apparecchio e il suo cavo fuori dalla portata dei bambini di età inferiore a 8 anni.
23. La pulizia e la manutenzione da parte dell'utente non devono essere eseguite da bambini senza supervisione.
24. I bambini non devono giocare con l'apparecchio.
25. Se il cavo di alimentazione è danneggiato, deve essere sostituito dal produttore, dal suo agente di assistenza o da persone analogamente qualificate, al fine di evitare un pericolo.
26. L'uso improprio può causare lesioni.
27. La superficie dell'elemento riscaldante è soggetta a calore residuo dopo l'uso.
28. La caffettiera non deve essere collocata in un mobile quando è in uso.
29. Assicurarsi che la spina dell'accendisigari sia inserita correttamente nella presa della vettura. Polvere o contatti difettosi possono causare il surriscaldamento della spina. In tal caso, staccare immediatamente la spina e controllare i collegamenti tra la spina e la presa. La presa dell'accendisigari deve essere pulita e contenere bene la spina.

Salvate queste istruzioni.

Descrizione funzionale

Prima di utilizzare la macchina da caffè, leggere attentamente le presenti istruzioni per l'uso. Seguendole attentamente e prestando particolare attenzione alle istruzioni di sicurezza, vi assicurerete che questa caffettiera continui a produrre un caffè perfetto per gli anni a venire.

1. Prima di preparare il caffè, si consiglia di utilizzare la caffettiera una sola volta con acqua (senza caffè o carta filtro).
2. Inserire la spina nella presa.
3. Riempire la caraffa con acqua fredda, sollevare il coperchio del serbatoio dell'acqua, versare l'acqua dalla caraffa nel serbatoio dell'acqua e abbassare il coperchio del serbatoio dell'acqua nella posizione originale.
4. Posizionare la caraffa nella posizione originale.
5. Avviare il processo di infusione premendo l'interruttore On/Off.

Operazione:

1. Aprire il coperchio del serbatoio dell'acqua e riempirlo con una quantità d'acqua pari alle tazze di caffè desiderate.
2. Assicurarsi che il livello dell'acqua non superi il segno di livello massimo all'interno del serbatoio dell'acqua.
3. Chiudere il coperchio del serbatoio dell'acqua.
4. Aprire a rotazione l'imbuto, inserire il caffè macinato nel filtro permanente o nel filtro di carta appropriato prima di preparare il caffè. (Prendere 6-7 g di caffè macinato medio fine per tazza).
5. Riportare indietro l'imbuto.
6. Assicurarsi che la caraffa sia collocata correttamente nella sua posizione.
7. Accendere l'apparecchio e la spia pilota si accende per indicare che l'apparecchio è acceso.
8. Al termine del processo di erogazione, spegnere la macchina da caffè.
9. Mantenimento automatico del calore: Al termine dell'infusione, la funzione di mantenimento in caldo si avvia automaticamente se l'apparecchio è ancora in posizione "ON".

Pulizia e cura

1. Scollegare l'apparecchio.
2. Non immergere mai l'apparecchio in acqua.
3. Pulire l'apparecchio solo con un panno umido.
4. La caraffa può essere pulita con acqua calda, un po' di detersivo e una spazzola morbida.
5. La manutenzione deve essere eseguita da un centro di assistenza autorizzato.



Smaltimento corretto di questo prodotto

Questo simbolo indica che questo prodotto non deve essere smaltito con i normali rifiuti domestici (2012/19/UE). Per evitare possibili danni all'ambiente o alla salute umana dovuti allo smaltimento incontrollato dei rifiuti, riciclare responsabilmente per promuovere il riutilizzo sostenibile delle risorse materiali. Per restituire il dispositivo usato, leggere le condizioni di garanzia del luogo in cui è stato acquistato il prodotto. Questi possono ritirare il prodotto per riciclarlo in modo sicuro per l'ambiente.

Dichiarazione di conformità

Con la presente, OCS Recreatie Groothandel B.V. dichiara che il dispositivo è conforme ai requisiti di base e alle altre normative pertinenti elencate nella Direttiva europea sulla compatibilità elettromagnetica (2014/30/UE) e nella Direttiva sulla bassa tensione (2014/35/UE). La dichiarazione di conformità completa può essere richiesta all'indirizzo indicato a tergo.

LA GARANZIA NON COPRE

- Se i punti precedenti non sono stati rispettati.
- Se l'apparecchio non è stato sottoposto a una manutenzione adeguata, se è stato usato con forza o se è stato danneggiato in qualsiasi altro modo.
- Errori o guasti dovuti a difetti del sistema di distribuzione.
- Se l'apparecchio è stato riparato o modificato o cambiato in qualsiasi modo o da persone non debitamente autorizzate.

ESPAÑOL

Descripción de la estructura

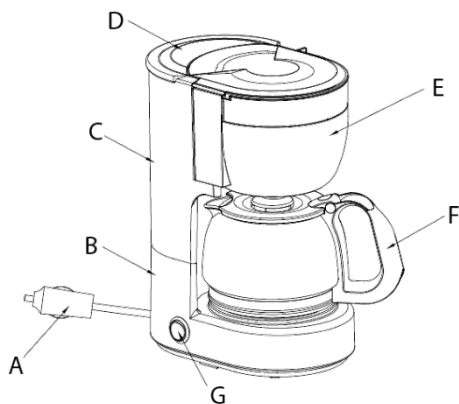

- A = Cable de alimentación 12 V
- B = Cuerpo
- C = Depósito de agua
- D = Tapa del depósito de agua
- E = Embudo
- F = Cafetera
- G = Interruptor ON / OFF

Importante

1. Al utilizar aparatos eléctricos, deben seguirse siempre las precauciones básicas de seguridad para reducir el riesgo de incendio, descarga eléctrica y/o lesiones personales.
2. Lea todas las instrucciones.
3. Asegúrese de que la tensión de su toma de corriente se corresponde con la tensión indicada en la etiqueta de características de la cafetera.
4. No sumerja el aparato, el cable o el enchufe en agua u otro líquido.
5. Desenchúfelo de la toma de corriente cuando no lo utilice y antes de limpiarlo.
6. El uso de accesorios no recomendados por el fabricante del aparato puede provocar incendios, descargas eléctricas y/o lesiones personales.
7. No deje que el cable cuelgue del borde de una mesa o encimera, ni que toque una superficie caliente.
8. Para desconectarlo, desenchúfelo de la toma de corriente. Sujete siempre el enchufe. Pero nunca tire del cable.
9. No utilice el aparato para un uso distinto del previsto y colóquelo en un lugar seco.
10. No deje la cafetera desatendida mientras esté en funcionamiento, el aparato no puede ser manejado por niños.
11. Ten cuidado de no quemarte con el vapor.
12. No toque la superficie caliente.
13. No utilice nunca el aparato si la jarra presenta grietas. Utilice la jarra sólo con este aparato. Utilícela con cuidado, ya que la jarra es muy frágil.
14. No utilice nunca la cafetera sin agua.
15. Coloque el aparato sobre una mesa o superficie plana.
16. No utilizar al aire libre.
17. Utilice sólo agua fría.
18. No abandone el coche mientras el producto esté funcionando
19. Asegúrese de que la jarra está colocada correctamente en su posición cuando prepare el café.
20. Entre una infusión y otra, apague el aparato y deje que se enfríe durante unos 5 minutos. A continuación, rellene con agua fría.
21. Este aparato puede ser utilizado por niños a partir de 8 años y por personas con capacidades físicas, sensoriales o mentales reducidas o con falta de experiencia y conocimientos si han recibido supervisión o instrucciones sobre el uso del aparato de forma segura y comprenden los peligros que conlleva.
22. Mantenga el aparato y su cable fuera del alcance de los niños menores de 8 años.
23. La limpieza y el mantenimiento del usuario no deben ser realizados por niños sin supervisión.
24. Los niños no deben jugar con el aparato.
25. Si el cable de alimentación está dañado, debe ser sustituido por el fabricante, su agente de servicio o personas con cualificación similar con el fin de evitar un peligro.
26. El uso indebido puede causar lesiones.
27. La superficie del elemento calefactor está sometida a calor residual después de su uso.
28. La cafetera no se colocará en un armario cuando esté en uso.
29. Asegúrese de que la clavija del encendedor está bien colocada en la toma del coche. El polvo o los malos contactos pueden provocar un sobrecalentamiento del enchufe. En tal caso, desenchúfelo inmediatamente y compruebe que las conexiones entre la clavija y la toma. La toma del encendedor debe estar limpia y sujetar bien el enchufe.

Guarde estas instrucciones.

Descripción funcional

Lea atentamente estas instrucciones de uso antes de utilizar la cafetera. Si las sigue atentamente y presta especial atención a las instrucciones de seguridad, se asegurará de que esta cafetera siga haciendo un café perfecto durante muchos años.

1. Antes de preparar el café, debe utilizar la cafetera una vez sólo con agua (sin café ni papel de filtro).
2. Inserta el enchufe en la toma.
3. Llene la jarra con agua fría, coloque la tapa del depósito de agua, vierta el agua de la jarra en el depósito de agua y coloque la tapa del depósito de agua en su posición original.
4. Coloque la jarra en su posición original.
5. Inicie el proceso de infusión pulsando el interruptor de encendido/apagado.

Operación:

1. Abra la tapa del depósito de agua y llénelo con tanta agua como tazas de café desee.
2. Asegúrese de que el nivel de agua no supere la marca de nivel máximo del depósito de agua.
3. Cierre la tapa del depósito de agua.
4. Abra el embudo, ponga el café molido que necesite en el filtro permanente o en el filtro de papel adecuado antes de preparar el café. (Tomar 6-7 g de café molido medio fino por taza).
5. Gira hacia atrás el embudo.
6. Asegúrese de que la jarra está colocada correctamente en su posición.
7. Encienda el aparato y el piloto se iluminará para indicar que el aparato está encendido.
8. Una vez finalizado el proceso de infusión, apague la cafetera.
9. Auto Mantener caliente: Una vez finalizada la preparación, la función de mantenimiento del calor se iniciará automáticamente si el aparato sigue en la posición "ON".

Limpieza y cuidado

1. Desconecte el aparato.
2. No sumerja nunca el aparato en agua.
3. Limpie el aparato sólo con un paño húmedo.
4. La jarra puede limpiarse con agua tibia, un poco de detergente líquido y un cepillo suave.
5. El mantenimiento debe ser realizado por un servicio técnico autorizado.



Eliminación correcta de este producto

Este símbolo significa que este producto no debe desecharse con los residuos domésticos normales (2012/19/UE). Para evitar posibles daños al medio ambiente o a la salud humana derivados de la eliminación incontrolada de residuos, recicle de forma responsable para promover la reutilización sostenible de los recursos materiales. Para devolver su dispositivo usado, lea las condiciones de garantía del lugar donde adquirió el producto. Ellos pueden recoger el producto para reciclarlo de forma segura para el medio ambiente.

Declaración de conformidad

Por la presente, OCS Recreatie Groothandel B.V. declara que el dispositivo cumple los requisitos básicos y otras normativas pertinentes enumeradas en la Directiva europea de compatibilidad electromagnética (2014/30/UE) y la Directiva de baja tensión (2014/35/UE). Puede solicitar una declaración de conformidad completa en la dirección que figura al dorso.

LA GARANTÍA NO CUBRE

- Si no se han respetado los puntos anteriores.
- Si el aparato no se ha mantenido correctamente, si se ha utilizado la fuerza contra él o si se ha dañado de cualquier otra forma.
- Errores o fallos debidos a defectos en el sistema de distribución.
- Si el aparato ha sido reparado, modificado o cambiado de cualquier forma o por cualquier persona no debidamente autorizada.

DANSK

Beskrivelse af strukturen

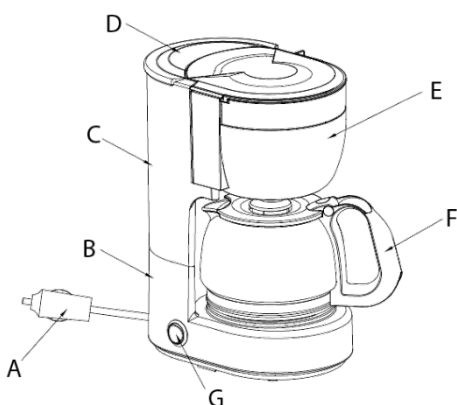

- A = Netledning 12 V
- B = krop
- C = Vandtank
- D = Dæksel til vandtank
- E = Tragt
- F = Kaffekande
- G = ON / OFF-kontakt

Vigtigt

1. Når du bruger elektriske apparater, skal du altid følge de grundlæggende sikkerhedsforanstaltninger for at reducere risikoen for brand, elektrisk stød og/eller personskaade.
2. Læs alle instruktioner.
3. Sørg for, at din stikkontakts spænding svarer til den spænding, der er angivet på kaffemaskinens mærkat.
4. Nedsænk ikke apparatet, ledningen eller stikket i vand eller anden væske.
5. Tag stikket ud af stikkontakten, når den ikke er i brug, og før rengøring.
6. Brug af tilbehør, som ikke er anbefalet af apparatets producent, kan resultere i brand, elektrisk stød og/eller personskaade.
7. Lad ikke ledningen hænge ud over bordkanten eller røre ved varme overflader.
8. Tag stikket ud af stikkontakten for at afbryde forbindelsen. Hold altid i stikket. Men træk aldrig i ledningen.
9. Brug ikke apparatet til andet end det, det er beregnet til, og anbring det i et tørt miljø.
10. Efterlad ikke kaffemaskinen uden opsyn, mens den er i gang, apparatet kan ikke betjenes af børn.
11. Pas på ikke at blive forbrændt af dampen.
12. Rør ikke ved varme overflader.
13. Brug aldrig apparatet, hvis karaffen viser tegn på revner. Brug kun karaffen sammen med dette apparat. Vær forsigtig, da karaffen er meget skrøbelig.
14. Brug aldrig din kaffemaskine uden vand i.
15. Stil apparatet på et bord eller en flad overflade.
16. Må ikke bruges udendørs.
17. Brug kun koldt vand!
18. Forlad ikke bilen, mens produktet arbejder.
19. Sørg for, at karaffen er placeret korrekt i sin position, når du brygger kaffe.
20. Sluk for apparatet mellem brygningsprocesserne, og lad det køle af i ca. 5 minutter. Fyld derefter op med koldt vand.
21. Dette apparat kan bruges af børn fra 8 år og opefter og af personer med nedsatte fysiske, sensoriske eller mentale evner eller manglende erfaring og viden, hvis de er blevet overvåget eller instrueret i at bruge apparatet på en sikker måde og forstår de involverede farer.
22. Opbevar apparatet og dets ledning utilgængeligt for børn under 8 år.
23. Rengøring og brugervedligeholdelse må ikke foretages af børn uden opsyn.
24. Børn må ikke lege med apparatet.
25. Hvis forsyningsledningen er beskadiget, skal den udskiftes af producenten, dennes serviceagent eller tilsvarende kvalificerede personer for at undgå fare.
26. Misbrug kan medføre personskaade.
27. Varmeelementets overflade udsættes for restvarme efter brug.
28. Kaffemaskinen må ikke placeres i et skab, når den er i brug.
29. Sørg for, at cigarettænderens stik sidder korrekt i bilens stikkontakt. Støv eller dårlige kontakter kan føre til overophedning af stikket. I så fald skal du straks trække stikket ud og kontrollere, at forbindelserne mellem stikket og stikkontakten er i orden. Cigarettænderstikket skal være rent og holde godt fast i stikket.

Gem disse instruktioner.

Funktionel beskrivelse

Læs venligst denne betjeningsvejledning, før du tager kaffemaskinen i brug. Ved at følge den nøje og være særligt opmærksom på sikkerhedsanvisningerne sikrer du, at denne kaffemaskine kan lave perfekt kaffe i mange år fremover.

1. Før du laver kaffe, skal du bruge kaffemaskinen én gang med kun vand (uden kaffe eller filterpapir).
2. Sæt stikket i stikkontakten.
3. Fyld karaflen med koldt vand, sæt dækslet til vandtanken op, hæld vand fra karaflen i vandtanken, og sæt dækslet til vandtanken ned i den oprindelige position.
4. Sæt karaflen på plads i den oprindelige position.
5. Start bryggeprocessen ved at trykke på tænd/sluk-knappen.

Operation:

1. Åbn dækslet til vandtanken, og fyld vandtanken med så meget vand, som der ønskes kopper af kaffe.
2. Sørg for, at vandstanden ikke overstiger mærket for maks. niveau inde i vandtanken.
3. Luk dækslet til vandtanken.
4. Drej tragten op, og kom malet kaffe efter behov i det permanente filter eller det rigtige papirfilter, før du laver kaffe. (Tag 6-7 g mellemfint malet kaffe pr. kop).
5. Vend tragten tilbage.
6. Sørg for, at karaflen er placeret korrekt i sin position.
7. Tænd for apparatet, og kontrollampen lyser som tegn på, at apparatet er tændt.
8. Sluk for kaffemaskinen efter brygningen.
9. Automatisk varmholdelse: Når brygningen er færdig, starter varmholdningsfunktionen automatisk, hvis apparatet stadig er i 'ON'-position.

Rengøring og pleje

1. Afbryd forbindelsen til apparatet.
2. Nedsenk aldrig apparatet i vand.
3. Rengør kun apparatet med en fugtig klud.
4. Karaflen kan rengøres med varmt vand, lidt opvaskemiddel og en blød børste.
5. Servicen skal udføres af et autoriseret serviceværksted.



Korrekt bortskaffelse af dette produkt

Dette symbol betyder, at dette produkt ikke må bortskaffes sammen med almindeligt husholdningsaffald (2012/19/EU). For at forhindre mulige skader på miljøet eller menneskers sundhed som følge af ukontrolleret bortskaffelse af affald, skal du genbruge ansvarligt for at fremme bæredygtig genbrug af materielle ressourcer. Hvis du vil returnere din brugte enhed, skal du læse garantibetingelserne for det sted, hvor produktet er købt. De kan tage produktet tilbage til miljøsikket genbrug.

Overensstemmelseserklæring

OCS Recreatie Groothandel B.V. erklærer hermed, at enheden overholder de grundlæggende krav og andre relevante bestemmelser, der er anført i det europæiske direktiv om elektromagnetisk kompatibilitet (2014/30/EU) og lavspændingsdirektivet (2014/35/EU). En fuldstændig overensstemmelseserklæring kan rekvireres fra den adresse, der er anført på bagsiden.

GARANTIE DÆKKER IKKE

- Hvis ovenstående punkter ikke er overholdt.
- Hvis apparatet ikke er blevet ordentligt vedligeholdt, hvis der er blevet brugt vold mod det, eller hvis det er blevet beskadiget på anden måde.
- Fejl eller mangler på grund af fejl i distributionssystemet.
- Hvis apparatet er blevet repareret eller modificeret eller ændret på nogen måde eller af en person, der ikke er korrekt autoriseret.

SVENSKA

Beskrivning av strukturen

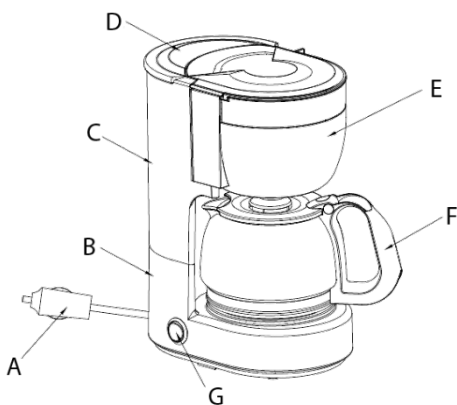

- A = Nätkabel 12 V
- B = Kropp
- C = Vattentank
- D = Lock till vattentank
- E = Tratt
- F = Kaffekanna
- G = ON/OFF-omkopplare

Viktigt

1. Vid användning av elektriska apparater ska grundläggande säkerhetsåtgärder alltid följas för att minska risken för brand, elektriska stötar och/eller personskador.
2. Läs alla instruktioner.
3. Kontrollera att spänningen i ditt eluttag motsvarar den spänning som anges på kaffebryggarens märkskylt.
4. Sänk inte ner apparaten, sladden eller kontakten i vatten eller annan vätska.
5. Dra ut stickproppen ur vägguttaget när den inte används och före rengöring.
6. Användning av tillbehör som inte rekommenderas av apparatens tillverkare kan leda till brand, elektriska stötar och/eller personskador.
7. Låt inte sladden hänga över kanten på ett bord eller en bänk och rör inte vid heta ytor.
8. Dra ut kontakten ur vägguttaget för att koppla ur. Håll alltid i kontakten. Men dra aldrig i sladden.
9. Använd inte apparaten för annat än avsett ändamål och placera den i en torr miljö.
10. Lämna inte kaffebryggaren utan uppsikt när den är i drift, apparaten får inte användas av barn.
11. Var försiktig så att du inte bränner dig på ångan.
12. Rör inte vid heta ytor.
13. Använd aldrig apparaten om karaffen uppvisar några tecken på sprickor. Använd endast karaffen med denna apparat. Använd den försiktigt eftersom karaffen är mycket ömtålig.
14. Använd aldrig kaffebryggaren utan vatten i den.
15. Ställ apparaten på ett bord eller en plan yta.
16. Får inte användas utomhus.
17. Använd endast kallt vatten!
18. Lämna inte bilen medan produkten arbetar
19. Se till att karaffen är ordentligt placerad i sitt läge när du brygger kaffe.
20. Mellan brygningarna stänger du av apparaten och låter den svalna i ca 5 minuter. Fyll sedan på med kallt vatten.
21. Denna apparat kan användas av barn från 8 år och uppåt och personer med nedsatt fysisk, sensorisk eller mental förmåga eller brist på erfarenhet och kunskap om de har fått tillsyn eller instruktioner om hur apparaten ska användas på ett säkert sätt och förstår de faror som är förknippade med den.
22. Förvara apparaten och dess sladd utom räckhåll för barn under 8 år.
23. Rengöring och användarunderhåll får inte utföras av barn utan uppsikt.
24. Barn får inte leka med apparaten.
25. Om nätsladden är skadad måste den bytas ut av tillverkaren, dess serviceombud eller motsvarande kvalificerade personer för att undvika fara.
26. Felaktig användning kan orsaka personskada.
27. Värmeelementets yta utsätts för restvärme efter användning.
28. Kaffebryggaren får inte placeras i ett skåp när den används.
29. Se till att cigarettändarkontakten är korrekt monterad i bilens uttag. Damm eller dåliga kontakter kan leda till överhettning av kontakten. Dra i så fall omedelbart ur kontakten och kontrollera att anslutningarna mellan kontakten och uttaget är korrekta. Cigarettändaruttaget måste vara rent och hålla fast kontakten ordentligt.

Spara dessa instruktioner.

Funktionell beskrivning

Läs igenom denna bruksanvisning innan du tar kaffebyggaren i bruk. Om du följer den noggrant och särskilt beaktar säkerhetsanvisningarna kan du vara säker på att den här kaffebyggaren kommer att göra perfekt kaffe i många år framöver.

1. Innan du gör kaffe bör du använda kaffebyggaren en gång med endast vatten (utan kaffe eller filterpapper).
2. Sätt i kontakten i uttaget.
3. Fyll karaffen med kallt vatten, sätt upp locket till vattentanken, häll vatten från karaffen i vattentanken och sätt tillbaka locket till vattentanken i ursprungligt läge.
4. Placera karaffen i sitt ursprungliga läge.
5. Starta bryggingsprocessen genom att trycka på On/Off-knappen.

Drift:

1. Öppna locket till vattentanken och fyll på vatten med så mycket vatten som du vill ha kaffekoppar.
2. Se till att vattennivån inte överstiger markeringen för maxnivå i vattentanken.
3. Stäng locket till vattentanken.
4. Vrid upp tratten, lägg malet kaffe som du behöver i det permanenta filtret eller ordentligt pappersfilter innan du gör kaffe. (Ta 6-7 g mellanfint malet kaffe per kopp).
5. Vänd tillbaka tratten.
6. Se till att karaffen är ordentligt placerad i sitt läge.
7. Slå på apparaten och kontrollampen tänds för att indikera att apparaten är påslagen.
8. Stäng av kaffebyggaren efter bryggingsprocessen.
9. Automatisk varmhållning: När bryggningen är klar startar varmhållningsfunktionen automatiskt om apparaten fortfarande är i läge "ON".

Rengöring och skötsel

1. Koppla bort apparaten.
2. Sänk aldrig ner apparaten i vatten.
3. Rengör endast apparaten med en fuktig trasa.
4. Karaffen kan rengöras med varmt vatten, lite diskmedel och en mjuk borste.
5. Servicen bör utföras av en auktoriserad serviceverkstad.



Korrekt bortskaffande av denna produkt

Denna symbol betyder att produkten inte får slängas bland vanligt hushållsavfall (2012/19/EU). För att förhindra eventuella skador på miljön eller människors hälsa från okontrollerad avfallshantering, återvinn på ett ansvarsfullt sätt för att främja hållbar återanvändning av materialresurser. Om du vill lämna tillbaka din använda enhet ska du läsa garantivillkoren där produkten köptes. De kan ta tillbaka produkten för miljösäker återvinning.

Försäkran om överensstämmelse

Härmed försäkras OCS Recreatie Groothandel B.V. att enheten uppfyller de grundläggande kraven och andra relevanta bestämmelser som anges i det europeiska direktivet om elektromagnetisk kompatibilitet (2014/30/EU) och lågspänningsdirektivet (2014/35/EU). En fullständig försäkran om överensstämmelse kan begäras från den adress som anges på baksidan.

GARANTIN TÄCKER INTE

- Om ovanstående punkter inte har följts.
- Om apparaten inte har underhållits på rätt sätt, om den har utsatts för våld eller om den har skadats på något annat sätt.
- Fel eller brister som beror på fel i distributionssystemet.
- Om apparaten har reparerats eller modifierats eller ändrats på något sätt eller av någon person som inte är behörig.

NORSK

Beskrivelse av strukturen

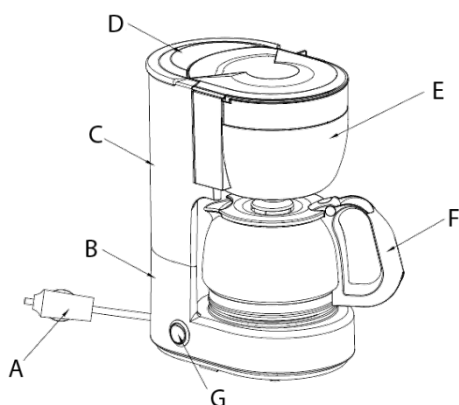

- A = Strømledning 12 V
- B = kropp
- C = vanntank
- D = Deksel for vanntank
- E = trakt
- F = Kaffekanne
- G = PÅ/AV-bryter

Viktig

1. Ved bruk av elektriske apparater skal grunnleggende sikkerhetsregler alltid følges for å redusere risikoen for brann, elektrisk støt og/eller personskade.
2. Les alle instruksjonene.
3. Kontroller at spenningen i stikkkontakten tilsvarer spenningen som er angitt på kaffetrakterens typeskilt.
4. Ikke senk apparatet, ledningen eller støpselet ned i vann eller annen væske.
5. Trekk ut støpselet fra stikkkontakten når den ikke er i bruk og før rengjøring.
6. Bruk av tilbehør som ikke er anbefalt av produsenten av apparatet, kan føre til brann, elektrisk støt og/eller personskade.
7. Ikke la ledningen henge over bordkanten eller benken, og ikke berør varme overflater.
8. For å koble fra, ta støpselet ut av stikkkontakten. Hold alltid i støpselet. Men trekk aldri i ledningen.
9. Ikke bruk apparatet til annet enn det som er tiltenkt, og plasser det i tørre omgivelser.
10. Ikke la kaffetrakteren være uten tilsyn mens den er i drift, apparatet kan ikke betjenes av barn.
11. Vær forsiktig så du ikke brenner deg på dampen.
12. Ikke berør varme overflater.
13. Bruk aldri apparatet hvis karaffelen viser tegn på sprekker. Bruk kun karaffelen sammen med dette apparatet. Vær forsiktig, da karaffelen er svært skjør.
14. Bruk aldri kaffetrakteren uten vann i.
15. Still apparatet på et bord eller en flat overflate.
16. Må ikke brukes utendørs.
17. Bruk kun kaldt vann!
18. Ikke forlat bilen mens produktet er i bruk
19. Sørg for at karaffelen er plassert riktig når du brygger kaffe.
20. Slå av apparatet mellom bryggeprosessene og la det kjøle seg ned i ca. 5 minutter. Fyll deretter på nytt med kaldt vann.
21. Dette apparatet kan brukes av barn fra 8 år og oppover og personer med reduserte fysiske, sensoriske eller mentale evner eller manglende erfaring og kunnskap, hvis de har fått tilsyn eller instruksjon om hvordan apparatet skal brukes på en sikker måte og forstår farene som er involvert.
22. Oppbevar apparatet og ledningen utilgjengelig for barn under 8 år.
23. Rengjøring og brukervedlikehold skal ikke utføres av barn uten tilsyn.
24. Barn skal ikke leke med apparatet.
25. Hvis strømledningen er skadet, må den skiftes ut av produsenten, dennes serviceverksted eller tilsvarende kvalifiserte personer for å unngå fare.
26. Feil bruk kan forårsake personskade.
27. Varmeelementets overflate utsettes for restvarme etter bruk.
28. Kaffetrakteren skal ikke plasseres i et skap når den er i bruk.
29. Sørg for at sigarettenerpluggen er satt ordentlig inn i bilens stikkontakt. Støv eller dårlige kontakter kan føre til overoppheting av støpselet. I slike tilfeller må du straks trekke ut støpselet og kontrollere at forbindelsene mellom støpselet og stikkkontakten er i orden. Sigarettenerkontakten må være ren og holde støpselet godt fast.

Lagre disse instruksjonene.

Funksjonell beskrivelse

Vennligst les denne bruksanvisningen før du tar kaffetrakteren i bruk. Ved å følge den nøye, og ved å være spesielt oppmerksom på sikkerhetsinstruksjonene, sikrer du at denne kaffetrakteren vil fortsette å lage perfekt kaffe i mange år fremover.

1. Før du lager kaffe, bør du bruke kaffetrakteren én gang med kun vann (uten kaffe eller filterpapir).
2. Sett støpselet inn i stikkkontakten.
3. Fyll karaffelen med kaldt vann, sett opp dekselet til vanntanken, hell vann fra karaffelen over i vanntanken, og sett dekselet til vanntanken ned i utgangsposisjon.
4. Sett karaffelen i utgangsposisjon.
5. Start bryggeprosessen ved å trykke på på/av-bryteren.

Operasjon:

1. Åpne dekselet til vanntanken og fyll vannbeholderen med så mye vann som det ønskes kopper med kaffe.
2. Sørg for at vannivået ikke overstiger merket for maks. nivå inne i vanntanken.
3. Lukk dekselet til vanntanken.
4. Roter trakten åpen, legg malt kaffe etter behov i det permanente filteret eller riktig papirfilter før du lager kaffe. (Ta 6-7 g middels finmalt kaffe per kopp).
5. Vri trakten tilbake.
6. Sørg for at karaffelen er plassert riktig i sin posisjon.
7. Slå på apparatet, og kontrollampen tennes for å indikere at enheten er på.
8. Slå av kaffetrakteren etter bryggeprosessen.
9. Automatisk varmhoding: Etter at bryggingen er fullført, starter varmhodingsfunksjonen automatisk hvis apparatet fortsatt er i "ON"-posisjon.

Rengjøring og stell

1. Koble fra apparatet.
2. Senk aldri apparatet ned i vann.
3. Rengjør apparatet kun med en fuktig klut.
4. Karaffelen kan rengjøres med varmt vann, litt oppvaskmiddel og en myk børste.
5. Service skal utføres av et autorisert serviceverksted.



Korrekt avhending av dette produktet

Dette symbolet betyr at dette produktet ikke må kastes sammen med vanlig husholdningsavfall (2012/19/EU). For å forhindre mulig skade på miljøet eller menneskers helse som følge av ukontrollert avfallshåndtering, må du resirkulere på en ansvarlig måte for å fremme bærekraftig gjenbruk av materialressurser. For å returnere den brukte enheten må du lese garantibetingelsene der produktet ble kjøpt. De kan ta tilbake produktet for miljøsikker resirkulering.

Samsvarserklæring

OCS Recreatie Groothandel B.V. erklærer herved at enheten er i samsvar med de grunnleggende kravene og andre relevante forskrifter som er oppført i det europeiske direktivet om elektromagnetisk kompatibilitet (2014/30/EU) og lavspenningsdirektivet (2014/35/EU). En fullstendig samsvarserklæring kan bestilles fra adressen som er oppført på baksiden.

GARANTIE DEKKER IKKE

- Hvis punktene ovenfor ikke er overholdt.
- Hvis apparatet ikke har blitt vedlikeholdt på riktig måte, hvis det har blitt brukt vold mot det eller hvis det har blitt skadet på noen annen måte.
- Feil eller feil som skyldes mangler i distribusjonssystemet.
- Hvis apparatet har blitt reparert, modifisert eller endret på noen måte, eller av en person som ikke er autorisert.

mestic[®]

OCS Recreatie Groothandel B.V.
Amarilstraat 40, 7554 TV Hengelo
The Netherlands
Mestic.nl